



DER NEUE POLYMAT PRO

Die Revolution der automatischen Belagparatur.

- bessert nur dort aus, wo auch ein Kratzer ist.
- benötigt wenig Platz.
- spart enorm Material & Energie.
- entwickelt kaum Rauch & Dämpfe.
- kein aufwändiges Nachschleifen.

Reichmann
SKI & BOARD TUNING



POLYMAT PRO

Automatische Belagreparatur so effizient wie nie.

Der POLYMAT PRO bietet Ihnen die ultimative Lösung für die Reparatur und Pflege Ihrer Skier und Snowboards. Verabschieden Sie sich von teuren, mühsamen und zeitaufwendigen Aufschmelzverfahren und heißen Sie die Zukunft der Belagausbesserung willkommen.

HOCHWERTIGE & LANGANHALTENDE REPARATUR- ERGEBNISSE

Das moderne, punktuelle Aufschmelzverfahren genau dort, wo auch ein Kratzer ist, erzeugt kaum Rauch und gesundheitsschädliche Dämpfe. Tests haben gezeigt, dass die punktuelle Ausbesserung die Haltbarkeit des Reparaturmaterials deutlich verbessert. So profitieren Sie von einer sehr hohen Reparaturqualität.

Der neue POLYMAT PRO überzeugt auf allen Ebenen: Er schont die Umwelt, die Gesundheit Ihrer Mitarbeiter und sorgt für einen langen Werterhalt der Ausrüstung. Außerdem benötigt das Belagausbesserungsgerät durch das aufrechte Design nur wenig Platz. Die perfekte Wahl für Ihre Werkstatt!

Präzises & gezieltes Aufschmelzen

Mit dem POLYMAT PRO wird nur das repariert, was wirklich repariert werden muss. Mithilfe modernster Kamertechnik können Kratzer oder Beschädigungen im Belag exakt in der Breite, Länge und Tiefe eingegrenzt und lokal aufgefüllt werden. Das bedeutet, dass Sie sehr wenig Material und Energie verbrauchen. Außerdem werden die Fahreigenschaften sowie die Wachsaufnahme des Belags nicht beeinträchtigt.



Kein aufwändiges Nachschleifen

Da beim Aufschmelzen nicht die komplette Lauffläche mit Belagreparaturmaterial überzogen wird, ist kein aufwändiges Nachschleifen des Skis oder Snowboards notwendig. Das spart Ihnen viel Zeit und Material beim anschließenden Band- oder Steinschliff. So bringen Sie die Ausrüstung blitzschnell wieder in Topform.

Einfache Bedienung & Fernwartung

Die intuitive Bedienoberfläche ermöglicht es Ihnen, den Reparaturprozess mühelos zu steuern. Und für den Fall, dass Sie Unterstützung benötigen, bieten wir auch Fernwartungszugriff an.





Technische Daten

Artikelnummer	1087866
Maße (B x T x H) in mm	1055 x 920 x 2340
Gewicht in kg	420
Anschlussspannung	230 V, 1PH/N/PE, 50 Hz
Anschlussleistung in kW	0,5
Betriebstemperatur	300 °C
Heizleistung	2 x 50 W
Einbringungsmaß	Deckenhöhe ≥ 2,4 m Türbreite ≥ 80 cm

Aufstellplan

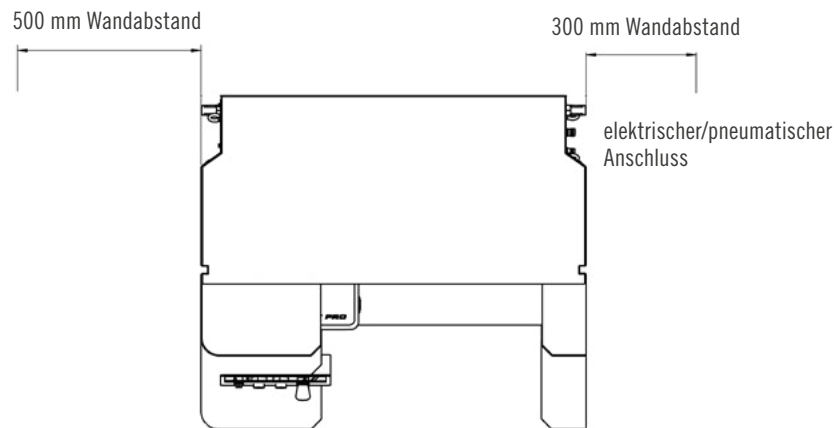

REPARATUR VON ALPINSKI

- Paarweise Eingabe
- Ausbesserung der Ski nacheinander in einer Bahn
- max. Skidimensionen (B x L) in mm: 150 x 2000

REPARATUR VON SNOWBOARDS

- Einzelne Eingabe
- Ausbesserung in 2 oder 3 Bahnen
- max. Dimensionen (B x L) in mm: 340 x 1600